

Quadro de Distribuição QDCA - BIF - 32A - 2P

APRESENTAÇÃO

PARABÉNS! Você acaba de adquirir um produto com a qualidade NHS. Conheça todas as vantagens que este produto pode oferecer. Leia completamente este manual de instruções. Havendo qualquer dúvida acesse nossa página na internet (www.nhs.com.br), entre em contato com uma de nossas revendas ou fale diretamente conosco através de telefone ou email.

DADOS TÉCNICOS

Entrada CA	F+N+PE
Disjuntor	32A Curca C
Proteção contra Surtos	In=20kA, 275Vca
Saída CA	F+N+PE
Grau de Proteção	IP 65
Resistência UV	Sim
Dimensões (CxLxA)	235x217x117mm
Peso	2,35Kg

- 1 - Disjuntor Bipolar 32A
- 2 - Dispositivo de proteção contra surtos
- 3 - Caixa Plastica IP65
- 4 - Tampa Frontal

INSTALAÇÃO

Requisitos básicos para a instalação

O grau de proteção deste produto é IP 65, portanto poderá ser instalado em ambiente externo. Porém como se trata de um dispositivo elétrico, aconselha-se não instalar em locais úmidos.

Sugere-se que a instalação do QDCA seja feita em parede no sentido vertical.

Transporte

Antes de proceder com a instalação, verificar se não houve nenhum tipo de avaria ou dano por parte do transporte. Caso tenha algum problema, contatar uma de nossas assistências técnicas autorizadas através do Site: www.nhs.com.br/assistencia-tecnica/

Garantia

O tempo de garantia deste equipamento está descrito na etiqueta de identificação do produto, contando a partir da sua data de compra. A garantia será cancelada quando:

- Danos de transporte, Instalação incorreta, uso incorreto, local de instalação incorreto ou instalação fora do padrão.

ASSISTÊNCIA TÉC. AUTORIZADA:
Acesso o endereço www.nhs.com.br
SUPPORTO TÉCNICO: Fone: (041) 2141-9230 / 2141-9231
Email: assist@nhs.com.br



Detalhes do gabinete

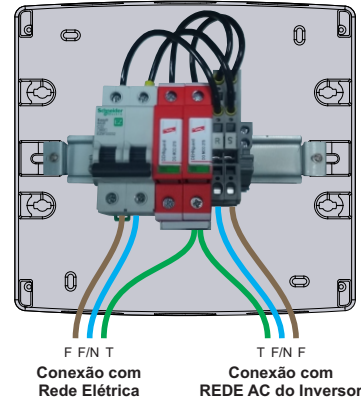

Diagrama Elétrico

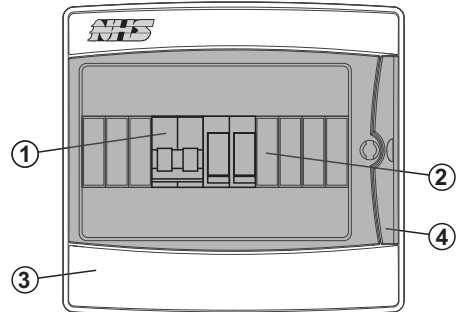
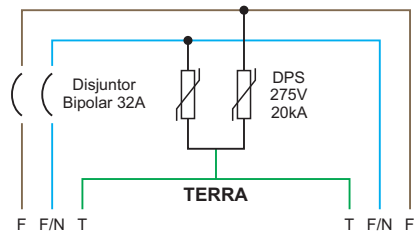

Conexão com Rede Elétrica

Conexão com REDE AC do Inversor